

# Manualul utilizatorului

Compresor cu piston ROCP-100-10, ROCP-200-10

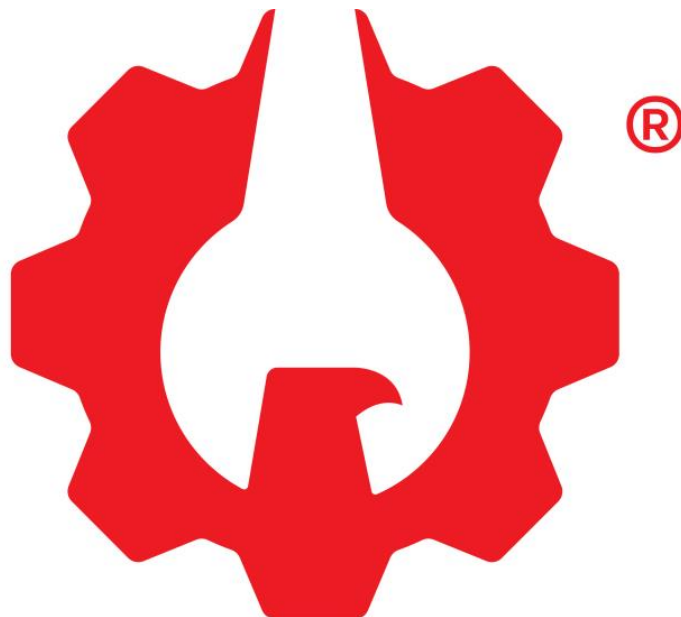

# ROTAKT

mai ușor cu munca

[www.rotakt.ro](http://www.rotakt.ro)

**Vă mulțumim pentru alegerea făcută!**

- Acest manual conține modul de funcționare și de întreținere pentru compresorul ROTAKT. Citiți-l cu atenție și respectați toate instrucțiunile conținute în el.
- Ar putea exista anumite erori de tipărire sau schimbări în linia de producție, lucruri care pot face ca acest manual să devină inexact. Producătorul își rezervă dreptul de a face modificări fără o notificare prealabilă și fără ca acest lucru să devină motiv de sancțiune juridică.



## Cuprins

1. Părți componente
2. Măsurile de siguranță
3. Asamblarea compresorului
4. Instalarea compresorului
5. Funcționare
6. Întreținere, reglaje și depozitare
7. Probleme și remedii

### *Date tehnice compresor cu piston ROCP-20-8, ROCP-50-8*

Model	ROCP-100-10	ROCP-200-10
Motor (CP/KW)	3/2.2	4/3
Nr. pistoane Diametru piston (mm)	2 piston 65 mm	2 piston 80 mm
Turație (RPM)	1050	1000
Aer refulat (l/min)	250	336
Presiune (bar)	10	10
Capacitate butelie	100 L	200 L

## Părți componente

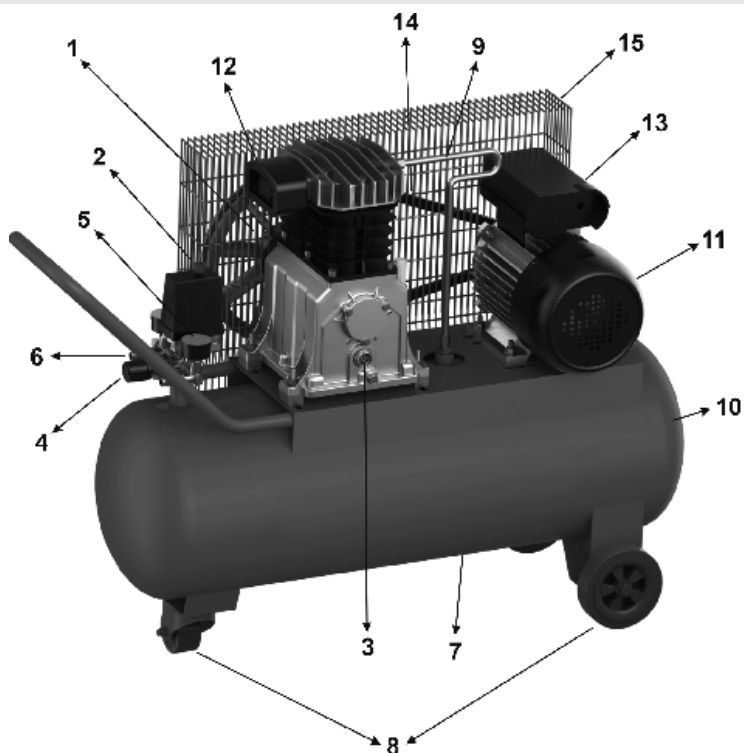

1. Cap compresor
2. Comutator pornit/oprit
3. Indicator nivel ulei
4. Regulator de presiune
5. Manometru
6. Valva siguranta
7. Șurub purjare condens
8. Roți
9. Conducta refulare
10. Rezervor
11. Motor
12. Filtru de aer
13. Cutie condensatori
14. Curea transmisie
15. Grila de protectie

## Măsuri de siguranță

Acest manual conține informații foarte importante pe care trebuie să le citiți și să le înțelegeți. Aceste informații vă sunt furnizate pentru siguranța dvs. și pentru PREVENIREA PROBLEMELOR ce pot apărea în utilizarea acestor echipamente. Următoarele simboluri sunt de ajutor pentru înțelegerea acestor informații.



### Pericol

Indică o situație iminentă de pericol, care dacă nu este evitată, va duce către rănirea gravă sau chiar producerea decesului.



### Avertizare

Indică o posibilă situație periculoasă, care dacă nu este evitată, va duce către rănirea gravă sau chiar producerea decesului.



### Atenție

Indică o posibilă situație periculoasă, care dacă nu este evitată, poate duce către rănirea gravă sau minoră.



### Notă

Indică o informație importantă, care dacă nu este urmată, poate duce la deteriorarea echipamentului.

După ce ați despachetat compresorul, verificați ca toate șuruburile și fittingurile să fie bine strânse și să nu fie deteriorate în urma transportului înainte de a folosi compresorul.



### Avertizare

Nu folosiți sub nici o formă compresorul dacă acesta a fost avariat în urma transportului. În unele cazuri, dacă deteriorările aduse compresorului sunt majore, se pot produce

explozii, rănindu-vă grav sau provocând pagube materiale majore.



### **Pericol**

**Nu respirați aerul pe care îl produce compresorul.** Acest compresor nu este echipat cu sisteme de producere a aerului respirabil și nici nu a fost intenționat pentru o astfel de utilizare. Pentru orice aplicație de acest gen, compresorul va trebui dotat cu sistem de filtrare și monitorizare de producere a aerului respirabil ce va respecta standardele locale în vigoare.

Pentru ca acest compresor cât și celelalte accesorii pe care le folosiți cu acest compresor lucrează la înaltă presiune, va trebui să respectați următoarele indicații:

1. Citiți cu atenție manualul ce însoțește acest compresor și familiarizați-vă cu sistemele de control ce sunt în dotarea acestui compresor și cu folosirea compresorului într-un mod adecvat.
2. Respectați toate normele de securitate electrică ce se aplică conform normelor locale din regiunea unde vă aflați (NEC / OSHA).
3. Doar persoanelor ce au fost informate corect cu privire la o utilizare corespunzătoare a echipamentului ar trebui să li se permită utilizarea acestuia.
4. Țineți persoanele neautorizate cât și copiii departe de acest echipament.
5. Purtați ochelari de protecție și antifoane când folosiți compresorul.
6. Nu vă sprijiniți pe compresor sau nu sprijiniți alte obiecte pe compresor.
7. Înainte de fiecare utilizare verificați starea compresorului pentru a observa dacă există componente deteriorate. În caz afirmativ înlocuiți-le înainte de utilizare.
8. Verificați periodic toate șuruburile și piulițele și dacă este nevoie ajustați gradul de strângere.



### **Avertizare**

**Motoarele electrice cât și controalele electrice pot produce scântei ce pot aprinde vaporii de gaze. Nu reparați sau utilizați în apropierea vaporilor de gaze. Nu depozitați niciodată lichide inflamabile sau butelii de gaze în apropierea unui compresor.**



### **Atenție!**

**Părți componente ale compresorului pot fi încă fierbinți chiar dacă compresorul a fost oprit de ceva vreme.**

9. Nu atingeți un compresor ce funcționează, părțile aflate în mișcare sau părțile cu o temperatură ridicată vă pot răni sau vă pot produce o arsură gravă.
10. Dacă compresorul vibrează anormal opriți-l imediat și depistați cauza vibrației. Vibrațiile anormale nu sunt un semn bun.
11. Pentru a reduce pericolul de incendiu, păstrați motorul curat, fără urme de ulei, solvenți sau grăsime excesivă.



**Avertizare**

**Nu înlăturați sau nu încercați să ajustați supapa de siguranță. Păstrați supapa de siguranță curată și nici nu o vopsiți.**



**Pericol**

**Nu încercați să reparați sau să modificați butelia compresorului. Sudarea, găurirea sau alte modificări vor duce la slăbirea buteliei și implicit la o posibilă explozie a acesteia dacă este folosită. Tot timpul înlocuiți buteliile defecte.**



**Avertizare**

**Goliți zilnic lichidul din butelie, astfel veți proteja butelia de o eventuala corodare.**

12. Buteliile pot rugini de la umezeala ce se strânge în ele. Goliți zilnic lichidul din butelie și verificați eventualele probleme apărute din cauza umezelii.

13. Aerul ce iese cu putere din butelie poate propaga cu viteză praful sau resturi ce pot fii periculoase. Eliberați ușor aerul când goliți umezeala din butelie sau depresurizați compresorul.

### **Precauții în utilizare**



**Avertizare**

**Nu pulverizați materiale inflamabile în apropierea flăcărilor sau în apropierea surselor ce se pot aprinde, incluzând aici și compresorul.**

14. Nu fumați când vopsiți sau când împrăștiați insecticide sau alte substanțe inflamabile.

15. Folosiți o mască de protecție când vopsiți și faceți acest lucru doar într-un spațiu bine ventilat pentru a preveni intoxicația cu vapori sau pericolul de incendiu.

16. Nu vopsiți niciodată compresorul în timp ce acesta rulează și nici nu pulverizați substanțe inflamabile către acesta. Încercați să poziționați cât mai departe compresorul de locul unde vopsiți sau pulverizați.

17. Pentru a reduce pericolul de incendiu, poziționați cât mai departe compresorul de locația unde tăiați lemne pentru a evita ca rumegușul produs să fie aspirat de către compresor.

18. Când pulverizați sau curățați cu solvenți sau chimicale toxice urmați instrucțiunile puse la dispoziție de către producătorul solvenților / chimicalelor.

# Asamblarea compresorului

## Montajul roților spate



Atasați roțile de transport spate stânga/dreapta



Fixați roțile pe poziție



Strângeți șurubul de fixare

## Montajul roții față



Fixați roata pe poziție



Cu ajutorul piuliței și șaiabelor montați roata din față

## Montajul mânerului de transport



Slăbiți șuruburile de fixare, pentru mânerul de transport



Introduceți mânerul de transport și strângeți șuruburile de fixare

## Instalarea compresorului

### Locația compresorului

Este extrem de important să instalați compresorul într-un loc curat și bine ventilat, iar temperatura exterioară să nu depășească 40°C.

O distanță minimă de 1m dintre compresor și celelalte obiecte aflate în vecinătatea acestuia este necesară pentru a nu obstrucționa aspirarea aerului de către compresor.



**Atenție**

Nu poziționați priza de admisie a aerului în apropierea aburilor, vaporilor devopsea, zonelor cu praf rezultat în urma sablării, sau a altor surse ce pot contamina aerul pe care îl aspiră compresorul. Dacă nu respectați această indicație puteți distruge motorul compresorului.

### Instalația electrică



**Avertizare**

Instalația electrică trebuie realizată de către un specialist și va fi în concordanță cu reglementările zonei în care locuiți.



**Atenție**

Nu folosiți niciodată un prelungitor cu acest compresor. Folosiți un furtun mai lung când nu ajungeți la locul unde doriți să utilizați compresorul. Folosirea unui prelungitor poate duce la pierderea puterii motorului sau la distrugerea acestuia.

### Instrucțiuni de împământare

1. Compresorul ROCP-100-10 este dotat cu un motor monofazic ce funcționează la 230V, iar compresorul ROCP-200-10 este dotat cu motor electric trifazat 400V/50Hz. Nu utilizați stechere adaptoare pentru echipamente împământate.

Ștecherile nemodificate și prizele adecvate diminuează riscul de electrocutare. Conectați ștecherul într-o priză cu împământare ca în figura de mai jos (Figura 5).

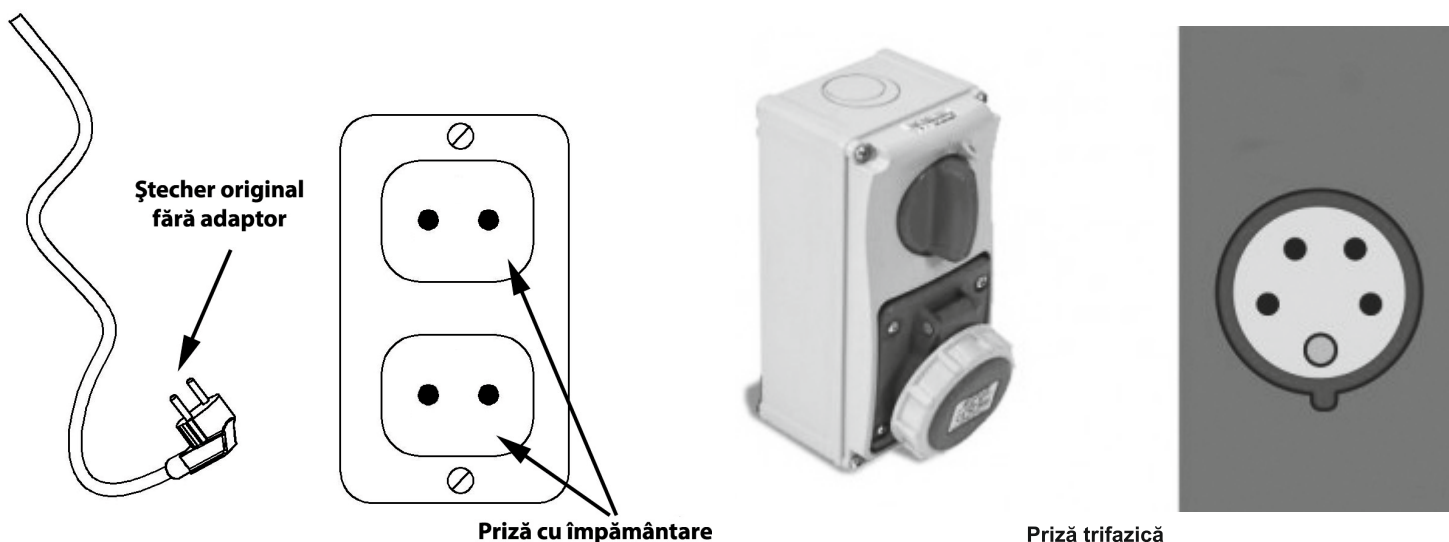

**Figura 5**



**Pericol**

Folosirea unei prize fără împământare poate crește riscul de electrocutare.

Nu folosiți un adaptor pentru împământare cu acest compresor.

2. Dacă este necesar să înlocuiți ștecherul folosiți doar un ștecher prevăzut cu împământare. Înlocuirea acestuia trebuie realizată de o persoană specializată.



#### Avertizare

**Nu conectați niciodată cablul verde cu galben la pinul ce reprezintă faza.**

3. Verificați prizele și ștecherurile cu un electrician autorizat pentru a avea o confirmare că împământarea funcționează corect.



#### Avertizare

**1. Caracteristicile prizelor pot diferii de la locație la locație, verificați ca prizele să respecte voltajul și amperajul indicat pe plăcuța de pe motor.**

**2. Folosiți o siguranță fuzibilă lentă sau siguranță fuzibilă automată.**



#### Atenție

**Supraîncălzirea cablurilor sau scurtcircuitul pot apărea dacă prizele și cablajele nu sunt corespunzătoare puterii absorbite de către compresor.**



#### Notă

**Motoarele de 230 V, cu 5A pot fi folosite într-un circuit / priză de 230 de V în următoarele condiții:**

- a. Niciun alt utilaj sau lampă de lumină nu va fi conectată la circuitul / priza respectivă.
  - b. Tensiunea nu fluctuează, se menține în limitele normale.
  - c. Circuitul este dotat cu o siguranță fuzibilă lentă de 15A sau siguranță fuzibilă automată de 5A.
4. Dacă aceste condiții nu pot fi îndeplinite sau se întrerupe curentul în timp ce se utilizează compresorul va trebui să utilizați compresorul pe un circuit de 230 V cu mai mult de 5A.

## Funcționare

Când **comutatorul pornit / oprit** este pe poziția **AUTO** va opri compresorul când presiunea din butelie ajunge la 8 bari. Când presiunea ajunge la 6 bari motorul va porni pentru a readuce presiunea din butelie la valoarea normală. Comutatorul trebuie pus în poziția **OFF** când deconectați compresorul din priză sau montați alte accesorii la racordul de aer.

**Regulatorul** este folosit pentru ajustarea presiunii de ieșire ce va alimenta accesoriile alimentate cu aer.

**Valva de siguranță** va elibera aerul din butelie când presiunea din acesta este mai mare decât cea permisă.

**Bușonul / supapa de refulare** conectează supapa de verificare și capul compresor. Aceasta este fierbinte când compresorul rulează, nu o atingeți pentru a nu vă accidenta.

**Supapa de verificare** este unidirecțională permițând aerului să treacă din capul compresor către butelie, dar nu și invers..

**Mânerul și roțile** sunt realizate pentru a permite transportul ușor al compresorului.



**Nu folosiți niciodată mânerul pentru a ridica de la pământ compresorul, riscați să  
Avertizare vă accidentați.**

**Supapa de golire** – este localizată la baza buteliei și este utilizată pentru a goli condensul din butelie.  
**Asigurați-vă ca presiunea din butelie este sub 1 bar** înainte de a deschide supapa de golire.  
Această operațiune trebuie făcută săptămânal.

### **Adăugați ulei**

**(Nu se aplică în cazul compresoarelor ce funcționează fără ulei.)**

Păstrați nivelul de ulei conform nivelului maxim specificat pe vizorul / joja de ulei.

### **Pornirea / Utilizarea**



**Nu atașați unelte sau accesorii la compresor până nu îndepliniți toate verificările și  
Atenție pașii de pornire**

**Important:** nu utilizați compresorul dacă nu ați citit și înțeles manualul de utilizare.

1. Rotiți regulatorul complet în sensul acelor de ceasornic pentru a deschide aerul.
2. Puneți comutatorul pe poziția OFF și conectați compresorul la o priză cu împământare.
3. Puneți comutatorul pe poziția AUTO și lăsați compresorul să ruleze pentru 30 de minute pentru a realiza ungerea componentelor.
4. Rotiți regulatorul complet invers acelor de ceasornic pentru a închide aerul și a ridica presiunea din butelie până la valoarea presetată, compresorul se va opri.
5. Rotiți regulatorul conform acelor de ceasornic pentru a elibera aerul. Compresorul va reporni la presiunea de 6 bari.

6. Rotiți regulatorul invers acelor de ceasornic pentru a readuce compresorul la presiunea normală, după care puneți comutatorul pe poziția OFF.

7. Atașați unealta sau accesoriul pe aer și mutați comutatorul pe poziția AUTO. În poziția AUTO compresorul pornește și se oprește automat în funcție de presiunea din butelie. În poziția OFF aerul nu va ieși din compresor și compresorul nu va funcționa. Asigurați-vă că atunci când deconectați compresorul de la sursa de curent comutatorul este în poziția OFF.

### Umezeala din aerul compresat

Umezeala din aerul compresat se va transforma în apă când aerul este compresat sau dacă temperatura scade. Când umiditatea din aer este crescută sau compresorul rulează de mult timp apa rezultată se va strânge în butelie. Folosiți un filtru de aer atunci când doriți să vopsiți sau să utilizați o unealtă ce are nevoie de aer curat.

**IMPORTANT:** Apa condensată poate cauza stropi pe suprafața pe care o vopsiți, mai ales dacă nu utilizați o vopsea pe baza de apă. Când folosiți compresorul pentru sablare apa condensată va face ca particulele de nisip să se aglomereze și astfel procesul de sablare va fi ineficient. Folosiți un filtru de aer pe conducta de aer înaintea uneltei sau accesoriului pe care îl folosiți.

### Supapa de siguranță



**Nu demontați și nici nu încercați să reglați supapa de siguranță diferit de modul în care aceasta a sosit cu echipamentul.**

Ocazional aceasta supapă trebuie verificată trăgând de inelul ei. Dacă scapă aer după ce ați eliberat inelul sau inelul este blocat, atunci supapa trebuie înlocuită imediat.

### Regulatorul (figura 8)

1. Regulatorul ajustează presiunea de ieșire pentru a putea seta valoarea corectă necesară utilizării unui anumit tip de unealtă / accesoriu.
2. Ajustați presiunea de ieșire ca în figura 8.

## Întreținere, reglaje și depozitare



Deconectați compresorul de la sursa de curent și goliți aerul din butelie înainte de a

**Avertizare** Începe orice lucrare de mentenanță sau de a muta compresorul.

Verificați periodic compresorul pentru a depista eventualele defecte urmând pașii de mai jos:

1. Trageți inelul supapei de siguranța și lăsați-l să revină pe poziția normală.



Dacă supapa de siguranță scapă aer după ce ați eliberat inelul sau inelul este blocat, **Avertizare** atunci supapa trebuie înlocuită imediat.

2. Opriți compresorul și eliberați presiunea din butelie înainte de a goli umezeala din butelie. Pentru a goli umezeala folosiți supapa din partea de jos a buteliei. Faceți acest săptămânal.

3. Curățați motorul de praf, ulei sau alte impurități pentru a oferi o răcire corectă a acestuia. Acest procedeu se va face când compresorul este oprit, poziția OFF a comutatorului.

**IMPORTANT:** Poziționați compresorul departe de locul unde vopsiți pentru a evita îmbibarea filtrului de admisie a aerului cu vapori de vopsea.

## Lubrifierea

**(Nu se aplică în cazul compresoarelor ce funcționează fără ulei.)**

Vă recomandăm să folosiți ulei SAE30. Mențineți nivelul de ulei conform figurii 7.

## Protecția la supraîncălzire



Acest compresor este echipat cu o protecție termică ce va opri automat motorul dacă acesta este supraîncălzit. **Atenție**

Dacă se întâmplă prea des acest lucru verificați următoarele:

1. Voltaj scăzut.
2. Filtrul de aer este îmbâcsit.
3. Ventilarea nu se realizează corect.



Dacă protecția termică este acționată lăsați motorul să se răcească înainte de a-l reporni. Motorul va reporni singur dacă comutatorul este pe poziția AUTO și este conectat la sursa de curent. **Atenție**

## Depozitarea

1. Când nu este folosit compresorul acesta trebuie depozitat într-un loc uscat ferit de intemperii.
2. Goliți apa din butelia compresorului înainte de a depozita compresorul.
3. Deconectați furtunul de aer și depozitați-l pe compresor sau în alt loc pentru a nu-l distruge.

## Probleme și remedii

PROBLEMĂ	CAUZE POSIBILE	SOLUȚIE
Compresorul nu pornește	<ol style="list-style-type: none"><li>1. Nu există tensiune electrică.</li><li>2. Siguranța este arsă;</li><li>3. Siguranța automată este declanșată;</li><li>4. Protecția termină este activată;</li><li>5. Presostatul este defect;</li></ol>	<ol style="list-style-type: none"><li>1. Verificați alimentarea cu energie electrică.</li><li>2. Înlocuiți siguranța.</li><li>3. Resetați siguranța automată și verificați tensiunea.</li><li>4. Opriti compresorul și așteptați până când motorul se răcește.</li><li>5. Înlocuiți presostatul.</li></ol>
Motorul pornește dar rulează la turație scăzută	<ol style="list-style-type: none"><li>1. Tensiunea este scăzută</li><li>2. Lubrifierea este scăzută sau uleiul lipsește total</li><li>3. Putere scăzută datorită conexiunii slabe</li><li>4. Motorul este în scurtcircuit</li><li>5. Verifica ca supapa să nu fie blocată</li></ol>	<ol style="list-style-type: none"><li>1. Verificați tensiunea</li><li>2. Vedeți secțiunea lubrifiere din acest manual</li><li>3. Verificați conectorii, eliminați prelungitoarele, verificați siguranța automată</li><li>4. Motorul trebuie înlocuit.</li><li>5. Verificați dacă supapa este blocată, înlocuiți-o dacă e nevoie</li></ol> <p><b>Pericol!</b> Nu demontați niciodată supapa până când nu ați eliberat aerul din butelia compresorului.</p>

PROBLEMĂ	CAUZE POSIBILE	SOLUȚIE
<p>Siguranța se arde / Siguranța automată este declanșată repetat. Atenție! Nu folosiți niciodată un prelungitor cu acest compresor.</p>	<ol style="list-style-type: none"> <li>1. Siguranța nu are o valoare corectă</li> <li>2. Supapa de siguranța este defectă</li> </ol>	<ol style="list-style-type: none"> <li>1. Utilizați siguranțele recomandate în acest manual.</li> <li>2. Înlocuiți supapa de siguranța.</li> </ol> <p><b>Pericol!</b> Nu demontați niciodată supapa până când nu ați eliberat aerul din butelia compresorului.</p>
<p>Protecția termică se activează des</p>	<ol style="list-style-type: none"> <li>1. Tensiune scăzută</li> <li>2. Filtru de aer înfundat</li> <li>3. Ventilație prost realizată</li> <li>4. Verifică supapa de siguranța</li> <li>5. Supapele compresorului sunt defecte</li> </ol>	<ol style="list-style-type: none"> <li>1. Eliminați prelungitorul dacă îl folosiți și verificați tensiunea</li> <li>2. Curățați sau înlocuiți compresorul</li> <li>3. Curățați motorul de impurități sau plasați compresorul într-un loc bine ventilat</li> <li>4. Înlocuiți supapa de siguranța.</li> <li>5. Înlocuiți ansamblul de supape ale compresorului.</li> </ol> <p><b>Pericol!</b> Nu demontați niciodată supapa până când nu ați eliberat aerul din butelia compresorului.</p>
<p>Bătăi, zgomot, vibrații excesive</p>	<ol style="list-style-type: none"> <li>1. Șuruburi slăbite, butelia nu este la nivel</li> <li>2. Rulmenți defecti, sau arbore motor</li> <li>3. Cilindru sau segmenti piston uzați</li> </ol>	<ol style="list-style-type: none"> <li>1. Strângeți șuruburile și aduceți butelia la nivelul orizontal</li> <li>2. Înlocuiți</li> <li>3. Înlocuiți</li> </ol>
<p>Presiunea din rezervor scade când motorul se oprește</p>	<ol style="list-style-type: none"> <li>1. Supapa de golire a buteliei este slăbită</li> <li>2. Supapa de siguranța pierde aer</li> <li>3. Se pierde aer pe la regulator sau porturile de ieșire</li> </ol>	<ol style="list-style-type: none"> <li>1. Strângeți</li> <li>2. Demontați, verificați, curățați și eventual înlocuiți</li> <li>3. Verificați porturile și dacă sunt scăpări strângeți sau înlocuiți</li> </ol>

PROBLEMĂ	CAUZE POSIBILE	SOLUȚIE
Compresorul rulează continuu dar presiunea este sub valoarea normala	<ol style="list-style-type: none"> <li>1. Compresorul este prea mic pentru aplicația dvs.</li> <li>2. Filtrul de aer este înfundat</li> <li>3. Pierderi de aer pe furtunurile de conexiune</li> <li>4. Supapele de ieșire defecte</li> <li>5. Segmentii sunt uzați</li> </ol>	<ol style="list-style-type: none"> <li>1. Înlocuiți compresorul cu unul mai puternic</li> <li>2. Curățați sau înlocuiți</li> <li>3. Înlocuiți furtunurile sparte sau cuplele defecte</li> <li>4. Înlocuiți supapele</li> <li>5. Înlocuiți pistonul, segmentii și cilindrul</li> </ol>
Umezeală excesivă în aerul refulat	<ol style="list-style-type: none"> <li>1. Apă multă în butelie</li> <li>2. Umiditate crescută</li> </ol>	<ol style="list-style-type: none"> <li>1. Goliți apa din butelie</li> <li>2. Mutați compresorul într-o zonă cu umiditate scăzută</li> </ol> <p>NOTĂ: Condensarea apei nu reprezintă o defecțiune a compresorului</p>
Compresorul rulează continuu, supapa de siguranță acționează însă presiunea continuă să crească	<ol style="list-style-type: none"> <li>1. Regulatorul de presiune este defect</li> <li>2. Supapa de siguranță este defectă</li> </ol>	<ol style="list-style-type: none"> <li>1. Înlocuiți regulatorul</li> <li>2. Înlocuiți supapa de siguranță</li> </ol>
Porniri și opriri excesive	Cantitate mare de apă în butelie	Goliți mai des apa din butelie
Aerul se întoarce dinspre supapa de ieșire către regulatorul de presiune	Verificați ca supapa de siguranță să nu fie blocată în poziția deschis	Înlocuiți supapa de siguranță. <b>Pericol!</b> Nu demontați niciodată supapa până când nu ați eliberat aerul din butelia compresorului.

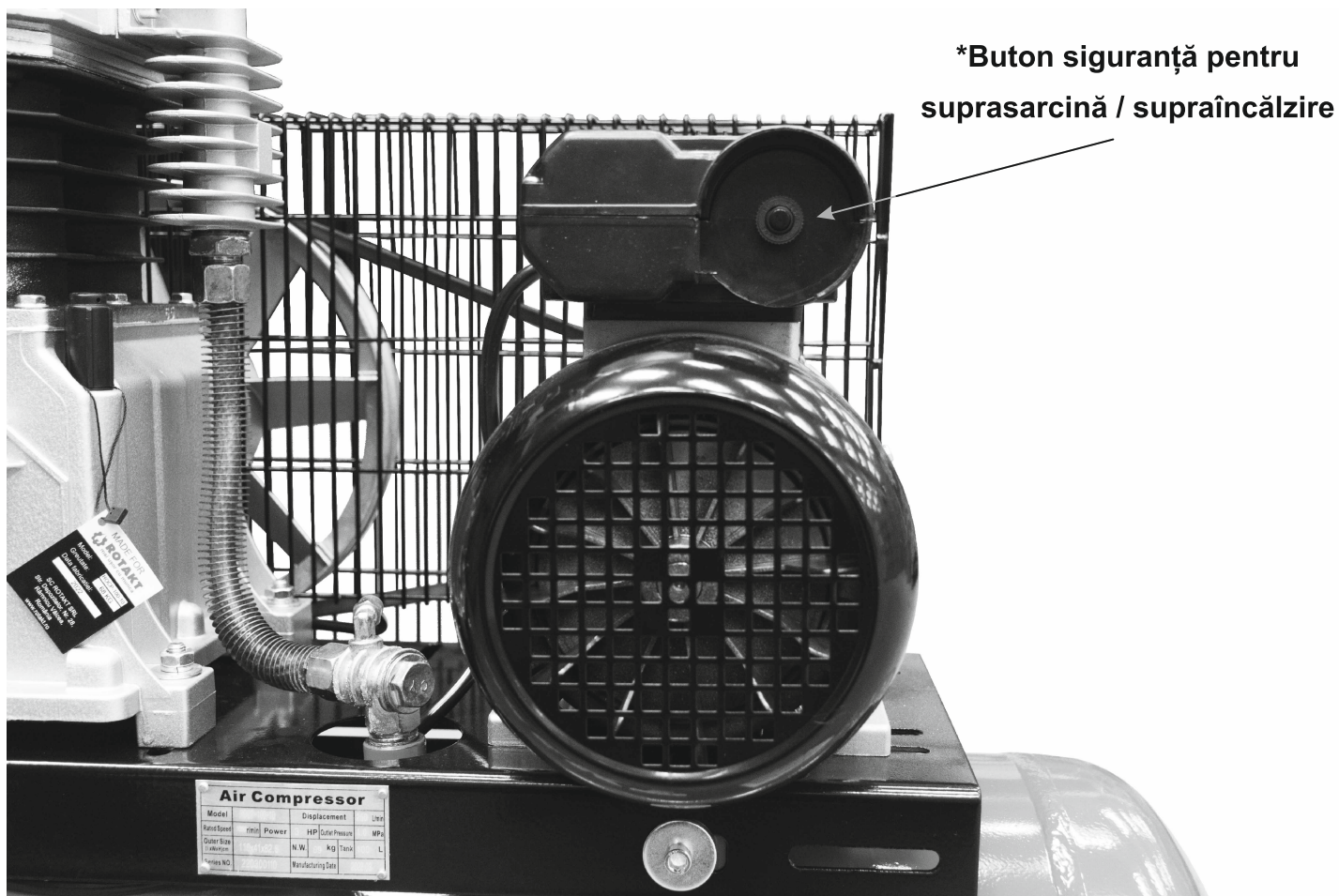

**Buton întrerupător siguranță de suprasarcină / supraîncălzire**



# **ROTAKT**

**mai ușor cu munca**

**[www.rotakt.ro](http://www.rotakt.ro)**

Telefon: 0350.226.000

Email: [office@rotakt.ro](mailto:office@rotakt.ro)

Email service: [service@rotakt.ro](mailto:service@rotakt.ro)

Website: [www.rotakt.ro](http://www.rotakt.ro)